

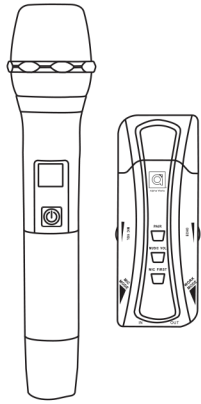

HM-A1

Wireless Karaoke Microphone User Manual • Wireless-Karaoke-mikrofon Benutzerhandbuch •
 ワイヤレス・カラオケマイク取扱説明書 • Manual de Instrucciones Micrófono Inalámbrico de Karaoke •
 Microfono di Karaoke Wireless Manuale Utente • Microphone de KTV chanson sans fil Manuel d'utilisation •
 Беспроводной микрофон для караоке Руководство пользователя • 無線麥克風使用說明書



Product Introduction • Produktbeschreibung • 製品紹介
 Presentación de producto • Introduzione al prodotto
 Présentation de produit • Об изделии • 產品介紹

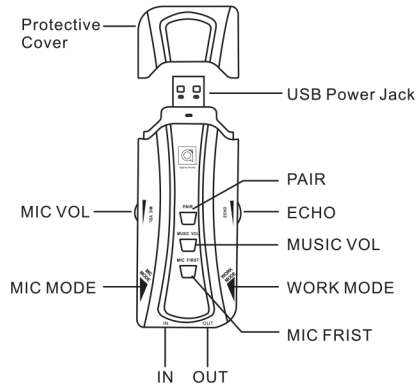
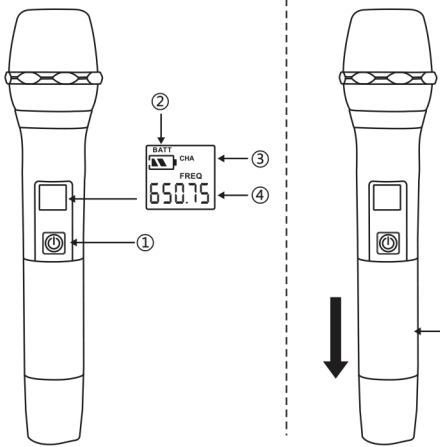

Steps for Using • Schritte zur Nutzung • 使用手順
 Pasos de uso • Passi d'uso • Étape d'utilisation
 Этапы использования • 使用步驟

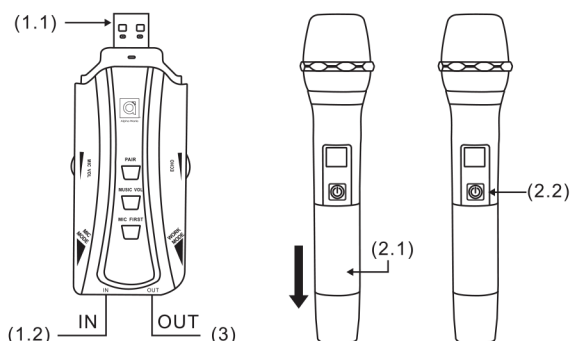

English

Technical Parameters

SNR: >90dB **Distortion:** ≤0.5% **Working Distance:** 15m
Power supply: Two AA batteries are used in the hand microphone ; power supply for receiving box,DC5V mobile phone power adapter and portable.

Product Introduction

- ① Power button, channel changing button
- ② Battery level (When the battery voltage is too low, Will automatically shut down)
- ③ Microphone wireless signal strength
- ④ Current work channel (CH01-CH10)
- ⑤ Gently press here, push down and open the battery cover, then the battery can be installed

Install two AA batteries to hand microphone in the direction required. Cover the battery lid and press the power button at the bottom of the display screen; After startup, the channel before shutting down, battery level and other information will be shown on the display screen; when the device is on, press the power button to change the working channel of microphone, and the channel number on the display will change among CH1-CH10, with 10 variable channels in total;When the battery level is low, the battery sign at the top left corner of the display will indicate low power; when the battery level is too low that the battery sign starts flashing, please replace the battery in time, otherwise it will automatically shut down;When the device is on, press and hold this button to turn off the microphone, and the display goes out.The microphone will automatically shut down if not in use for 5 minutes to save power. Remove the battery cover before installing the antiskid ring.

MIC VOL: Microphone Volume Knob MIC MODE: Microphone Mode Indicator
 OUT: Audio Output IN: Audio Input ECHO: Echo Adjustment Knob
 MUSIC VOL: Background Music Volume Adjustment

PAIR: When the "IN" jack is not connected with the line-in cable, which means it works under Bluetooth mode, press this button to enter into pairing state (WORK MODE blue indicator flashes quickly), search the device name as "A1", click to select it to successfully connect the microphone (WORK MODE blue indicator lights on);

MIC FIRST: Microphone first function, when this function is activated, "MIC MODE" blue indicator lights on, when speaking with the microphone, the volume of the background music will automatically drop, otherwise, the background music automatically recovers to normal volume;

Steps for Using

1. Connect Power Supply and Speaker

- (1.1) Connect Power Supply (DC5V power Adapter, Portable power supply and so on)
- (1.2) Connect the Speaker (Connect the OUT port and the Line-in or AUX IN port of the speaker with the audio cable.)

2. Start the Microphone

- (2.1) ⑤Gently press here, push down and open the battery cover, then the battery can be installed.
- (2.2) Press the microphone power button, the display shows power-on.

3. Connect Background Music (two modes)

A. Bluetooth mode: ensure the "IN" port of the receiving box is not connected with any cable, then it can work at Bluetooth state, the device name is "A1".

B. Line-in mode: connect the "IN" port of the receiving box with any input audio source with the cable.

4. Karaoke APP

It's applicable to karaoke applications. Please download the app in the application market. Please adopt LINE IN type when the karaoke application is not applicable to Bluetooth connection.

Troubleshooting

- (1) The microphone cannot be switched on
Please check if the battery is reversely installed or is dead.
- (2) Noise after connecting with the receiving box
DC 5V power supply interference, please replace it with another power supply with current higher than 500Ma.
- (3) Microphone howlround
The microphone is near the speaker, or the volume of the microphone and the speaker is too high, please adjust it to suitable level.
- (4) Cannot connect via Bluetooth
If the mode indicator LED (WORK MODE) on the Receiving BOX is in green, the device is LINE IN connection, you need to disconnect the audio cable before you can use Bluetooth mode.

Packaging List

Hand Microphone	1	Manual	1
D3.5mm Audio Cable	2	Receiving Box	1

Deutsch

Technische Parameter

SNR: >90dB **Verzerrung:** ≤0.5% **Arbeitsabstand:** 15m
Stromversorgung: Handmikrofon mit zwei AA-Batterien. DC5V Handy-Energieadapter und bewegliche Stromversorgung für Empfangsbox.

Produktbeschreibung

- ① Netzschalter, Frequenztaste.
- ② Batterieleistung (Wenn die Batteriespannung zu niedrig ist, wird das Mikrofon automatisch ausgeschaltet)
- ③ Drahtlose Signalstärke von Mikrofon
- ④ Aktueller Arbeitskanal (CH01-CH10)
- ⑤ Hier vorsichtig drücken, nach unten drücken, Batterieabdeckung öffnen, die Batterie kann geladen werden

Zwei AA-Batterien in die gewünschte Richtung in das Handmikrofon setzen, Batterieabdeckung abdecken, Netzschalter unter dem Bildschirm drücken. Beim Einschalten, wird der Anzeigebildschirm den Kanal vor dem Ausschalten, die Batteriestandinformation angezeigt. Im Einschalten-Zustand, Netzschalter kurz drücken, der Mikrofon Arbeitskanal geändert werden kann, der Kanal auf dem Bildschirm wechselt zwischen CH1 und CH10 mit 10 variablen Kanälen; Wenn die Batteriespannung zu niedrig ist, ist das Batteriesymbol in der oberen linken Ecke des Bildschirms eine entsprechende Anzeige, bis die Batteriesymbol-Rahmenzeile blinkt, bitte Batterie ersetzen, sonst wird sie automatisch heruntergefahren; Im Einschalten-Zustand, Netzschalter lang drücken, Mikrofon ausschalten und Anzeige erlöschen. Wenn Mikrofon für 5 Minuten nicht benutzen, schaltet sich das Mikrofon automatisch ab, um Strom zu sparen. Bevor Anti-Rutsch-Ring entfernen, bitte Batterieabdeckung zuerst entfernen.

MIC VOL: Mikrofon Lautstärkeinstellung MIC MODE: Mikrofon Modusanzeige
 OUT: Audioausgang IN: Audioeingang PAIR: Bluetooth-Pairing-Taste
 ECHO: Echo Einstellknopf MUSIC VOL: Lautstärkeregelung von Hintergrundmusik
 WORK MODE: Arbeitsmodus-Anzeiger

MIC FIRST: Mikrofon erste Funktion, wenn diese Funktion aktiviert ist, die blaue Anzeiger "MIC MODE" leuchtet, wenn Sie mit dem Mikrofon sprechen, wird die Lautstärke der Hintergrundmusik automatisch abgesenkt und die menschliche Stimme herausgestellt, andernfalls wird die Hintergrundmusik automatisch auf normale Lautstärke zurückgesetzt;

Schritte zur Nutzung

1. Netzteil und Lautsprecher anschließen

- (1.1) Netzteil anschließen (DC 5V Netzteil, Tragbare Stromversorgung und so weiter)
- (1.2) Lautsprecher anschließen (OUT-Port und den Line-In oder AUX-Eingang des Lautsprechers mit dem Audiokabel verbinden.)

2. Mikrofon Einschalten

- (2.1) ⑤Hier vorsichtig drücken, nach unten drücken, Batterieabdeckung öffnen, die Batterie kann geladen werden.
- (2.2) Mikrofon-Netzschalter kurz drücken, Die Bildschirmanzeige ist die Einschaltung.

3. Hintergrundmusik schließen (zwei Modi)

A. Bluetooth-Modus: stellen Sie sicher, dass der "IN"-Anschluss der Empfangsbox nicht mit irgendeinem Kabel verbunden ist, dann kann die Empfangsbox am Bluetooth-Status arbeiten, Geräte name ist "A1".

B. Line-In-Modus: "IN"-Anschluss der Empfangsbox auf jeder Audioeingangsquelle mit dem Kabel verbinden.

4. Software für Karaoke

Bitte laden Sie die Karaoke-Software in den APP-Markt. Unter den BT-Modell ist die Kompatibilität individueller Karaoke-Software nicht stark. Es kann Staccato und Geräusch geben, bitte dann LINE IN-Modell verwenden.

Fehlerbehebung

- (1) Das Mikrofon kann nicht eingeschaltet werden
Bitte überprüfen, ob der Akku rückwärts installiert ist oder ob der Akku leer ist.
- (2) Geräusch nach Anschluss an die Empfangsbox:
Die Stromversorgungsanlage zur Empfängerbox muss dem stabilen Ausgang von DC5V1A entsprechen, andernfalls funktioniert die Empfängerbox nicht richtig, bitte ersetzen Sie die Stromversorgung der Empfängerbox.
- (3) Mikrofonheulen:
Das Mikrofon befindet sich in der Nähe des Lautsprechers, oder die Lautstärke des Mikrofons und des Lautsprechers ist zu hoch, bitte stellen Sie es auf ein geeignetes Niveau ein.
- (4) Bluetooth kann keine Verbindung verbinden:
Wenn der Modusanzeiger "WORK MODE" der Empfängerbox grün leuchtet, dieser ist LINE IN-Modus, Sie brauchen die Audiokabel herauszuziehen, um Bluetooth-Modus zu benutzen.

Verpackungsliste

Handmikrofon	1	Handbuch	1
D3.5mm Audiokabel	2	Empfangsbox	1

日本語

技術パラメータ

信号対雑音比: >90 dB ディストーション: ≤0.5%
 動作距離: 15メートル
 電力供給方式: ハンド・マイク用は二つの5番の乾電池をいいます、受信ケースは、様々なDC5Vの携帯電話電源アダプター、モバイル電源等を使用することができる。

製品紹介

- ① 電源ボタン、周波数変更ボタン
- ② 電池電圧 (電池の電圧は低い場合、自動的に電源を消します)
- ③ マイク無線電波の強度
- ④ 現在作業している周波数 (CH01-CH10)
- ⑤ マイクの電源ボタンを短く押しすと、ディスプレイは画面があったら、電源が入っている状態を示します。

ハンド・マイク用は求められた方向に応じて二つの5番の乾電池を組み込んで、バッテリー蓋をつけて、ディスプレイの下の電源ボタンを短く押します。電源を入れたら、ディスプレイには電源を切る前のチャンネル、バッテリー電圧などの情報が表示されます。電源を入れる状態で電源ボタンを短く押しすと、受信器の作業チャンネルを変えることができます。ディスプレイにはチャンネル数が1から10まで切り替えます。合計で10チャンネルがあります。バッテリー電圧が低下する場合は、ディスプレイの左上角のバッテリーシンボルが相応の指示が与えられます。電圧が少なくて、バッテリーシンボルの外枠を越える時、即時にバッテリーを交換してください。そうしないと自動的に電源を切ることもあります。電源を入れるままで、電源ボタンを長押しして、受信器を切った、ディスプレイが暗くなります。5分まで使用しないと、エネルギーを節約するために、受信器は自動的に電源を切ります。滑り止めリングを取り付ける前に、バッテリー蓋を先に取ってください。

MIC VOL: マイク音量調節ノブ MIC MODE: マイクモード指示ランプ
 OUT: オーディオ出力ポート IN: オーディオ入力ポート PAIR: ブルートオースペアキー
 ECHO: リバーブ/エコー調節ノブ MUSIC VOL: バックグラウンドミュージック音量調節ノブ
 WORK MODE: 動作モード指示ランプ

MIC FIRST: マイク優先機能、この機能が有効となっている時に、「MIC MODE」ブルーランプが長く点灯し、メガホンに向かって話す時に、バックグラウンドミュージックの音量が自動的に小さくなり、人の声が強調される。話が終わったあと、バックグラウンドミュージックは正常な音量に回復する。

使用手順

1. 電源とスピーカーを接続する

- (1.1) 電源を接続する (DC5V電源アダプター、モバイル電源等)
- (1.2) スピーカーを接続する (付いているオーディオケーブルを使って、OUT出力ポートとスピーカーのLINE INまたはAUX IN入力ポートを接続する)

2. マイクをオンにする

- (2.1) ⑤ここを優しく押して、下に推して、下に推して、バッテリー蓋を開けて、電池を入れることができます。
- (2.2) マイクの電源ボタンを短く押しすと、ディスプレイは画面があったら、電源が入っている状態を示します。

3. バックグラウンドミュージックを接続する (二種類の方式)

A. ブルートオース方式: 受信ケースの「IN」ポートにはケーブルを挿入できないことを確保したうえで、ブルートオース状態で動作できる。設備名は「A1」である。

B. LINE IN方式: 付属ケーブルで受信ケースの「IN」ポートといずれかの入力音源を接続する。

4. カラオケソフトウェアを使う

カラオケアプリをサポートする。自分でアプリケーションストアでダウンロードして使ってください。極少数のAPPはブルートオース接続をサポートしないので、LINE IN方式を使ってください。

基本故障診断

- (1) 受信器が起動できない場合:
バッテリーが逆方向に組み込まれたかどうか、または電源が切れたかどうかを確認してください。
- (2) 受信ケースを接続した後、ノイズがある:
受信ケースに電力を供給する電源設備は、DC 5V 1Aの安定した出力を満たさなければならない。そうでなければ、正常に作業できなくなるため、電力供給用電源を入れ替えてください。
- (3) マイクが「キーキー」音を立てる:
マイクとスピーカーが近すぎる、又は双方の音量が大きすぎると、適切に調整してください。
- (4) ブルートオースが接続できない:
受信ケースでのモード指示ランプ (WORK MODEランプ) がグリーンになった時はLINE INモードであり、後ろのLINE IN入力ケーブルを抜いた後で、ブルートオースに自動的に切り替わることが可能である。

パーキングリスト

手持ちマイク	1	取扱説明書	1
D3.5mmオーディオ接続ケーブル	2	受信ケース	1

Español

Parámetros Técnicos

Relación señal a ruido >90dB Distorsión: ≤0.5%
 Distancia de funcionamiento: 15m
 Fuente de alimentación: Use dos pilas secas de N° 5 al micrófono de mano, se puede utilizar todos los tipos de cargador de móvil de DC5V, baterías, etc., para la caja de receptor.

Presentación de producto

- ① El botón de encendido, El botón de frecuencia
- ② La carga de la batería (La batería se apaga automáticamente, cuando tiene la tensión baja)
- ③ La intensidad de la señal inalámbrica del micrófono
- ④ El canal actual (CH01-CH10)
- ⑤ Presiona aquí suavemente y promueva hacia abajo, puede abrir la tapa y poner las baterías.

Según la dirección indicada, ponga dos pilas secas de N° 5 en el micrófono de mano, cierre la tapa, presiona corta el botón de encendido de la pantalla. Después de encenderlo, se muestra el canal antes de cerrarlo, la información de la batería, etc. Presiona corta el botón de encendido cuando está encendido, se puede cambiar el canal del micrófono, los canales pueden cambiar entre CH1-CH10 en la pantalla, 10 canales en total. Cuando el voltaje de la batería está muy bajo, el símbolo de la batería en la esquina superior izquierda de la pantalla va a mostrar instrucciones correspondientes, cuando el voltaje de la batería está demasiado bajo hasta que brilla la línea exterior del símbolo de la batería, por favor, cambia la batería, si no se cerrará automáticamente. Presiona largo cuando está encendido, se cierra el micrófono, se apaga la pantalla. Cuando no está usando en 5 minutos, el micrófono se cerrará automáticamente, para ahorrar la electricidad. Por favor, quite la tapa de la batería antes de poner el anillo de antideslizantes.

MIC VOL: Ajuste de volumen del micrófono MIC MODE: Luz Indicador de modo Micrófono
 OUT: Salida de audio IN: Entrada de audio PAIR: Clave de emparejamiento de Bluetooth
 ECHO: Perilla ajuste de reverberación MUSIC VOL: Ajuste del volumen de música del fondo
 WORK MODE: Luz Indicador de modo trabajo

MIC FIRST: Función de "Prioridad de Micrófono", con la función abierta, la luz azul de "MIC MODE" se brillan larga, el volumen de la música de fondo se reducirá automáticamente, cuando está hablando con el micrófono, para destacar la voz de la gente. Si no, el volumen de la música de fondo se vuelve a la normalidad.

Pasos de uso

1. Conectar con la potencia y altavoz

- (1.1) Conectar a la alimentación eléctrica (DC 5V adaptador de corriente, Batería, etc.)
- (1.2) Conectar la alta voz (Conecta el puerto OUT y el puerto Line-in o AUX IN del altavoz con el cable de audio.)

2. Inicia el micrófono

- (2.1) ⑤ Presiona aquí suavemente y promueva hacia abajo, puede abrir la tapa y poner las baterías.
- (2.2) Presiona corto el botón de encendido del micrófono, la pantalla va a mostrar encender la máquina.

3. Conecta la música de fondo (dos modos)

A. Manera de Bluetooth: Para trabajar en el estado de Bluetooth, hay que asegurar que la interfaz de "IN" de la caja de receptor no conecta con ningún cable, el nombre del equipo es "A1".

B. Manera de Line-in: Utiliza el cable a conectar la interfaz "IN" de la caja de receptor con cualquier entrada de audio.

4. El uso de la aplicación de Karaoke

Se apoya el uso de aplicaciones de Karaoke, por favor, la descarga en el mercado de las aplicaciones. Adopta el modo LINE IN cuando la aplicación de karaoke no sea aplicable a la conexión de Bluetooth.

Resolución de errores básicos

- (1) No puede encender el micrófono:
Revise si las baterías están al revés, o están sin electricidad.
- (2) Hace ruido cuando conecta con la caja de receptor:
La fuente de alimentación para la caja del receptor debería cumplir la salida estable de DC5V1A, si no, no funcionaría correctamente. Por favor, cambia la fuente de alimentación.
- (3) Ruido de micrófono:
El micrófono está demasiado cerca al altavoz, o el volumen es demasiado alto los dos, por favor, ajústelo.
- (4) No se puede conectar a través de Bluetooth:
Si la luz indicadora de la caja de receptor es verde (Luz Work mode), está con el modo de Line-in, es necesario desconectar el cable de audio antes de poder utilizar el modo Bluetooth.

Lista de los elementos

Micrófono de mano	1	Instrucciones	1
D3.5mm cable de audio	2	Caja de receptor	1



HM-A1

Wireless Karaoke Microphone User Manual • Wireless-Karaoke-mikrofon Benutzerhandbuch • ワイヤレス・カラオケマイク取扱説明書 • Manual de Instrucciones Micrófono Inalámbrico de Karaoke • Microfono di Karaoke Wireless Manuale Utente • Microphone de KTV chanson sans fil Manuel d'utilisation • Беспроводной микрофон для караоке Руководство пользователя • 無線麥克風使用說明書

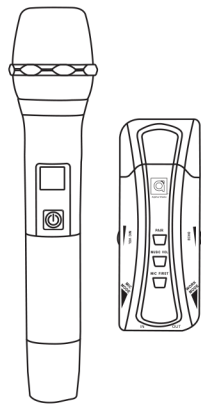

Product Introduction • Produktbeschreibung • 製品紹介
Presentación de producto • Introduzione al prodotto
Présentation de produit • Об изделии • 產品介紹

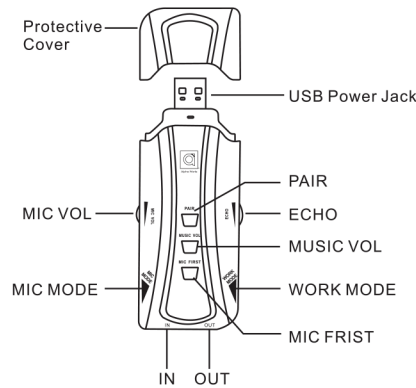
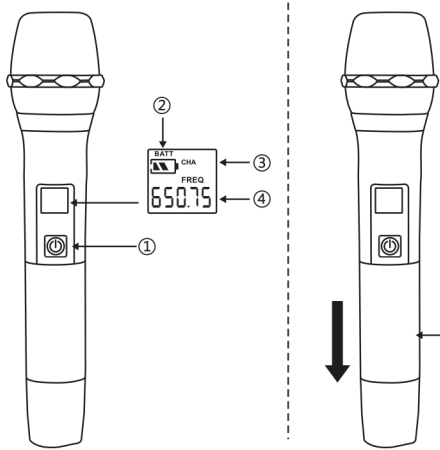

Steps for Using • Schritte zur Nutzung • 使用手順
Pasos de uso • Passi d'uso • Étape d'utilisation
Этапы использования • 使用步驟

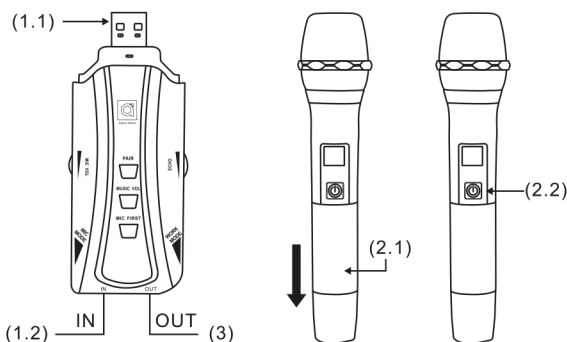

Italiano

Parametri tecnici

Rapporto segnale-rumore: > 90dB **Grado di distorsione:** <=5%
Distanza di lavoro: 15 metri

Modo di alimentazione: Adattatore di alimentazione o potere mobile di CC 5V.

Introduzione al prodotto

- ① Il pulsante di potenza, il pulsante di frequenza
- ② la quantità di carica elettrica della batteria(quando la tensione della batteria e' troppo bassa, il microfono può spegnere automaticamente)
- ③ L'intensità del segnale senza fili del microfono
- ④ Canale attuale (CH01-CH10)
- ⑤ Con una pressione leggera qui, continua a spingere in giù, apre il coperchio della batteria, e la batteria può essere caricata.

Carica due batterie secche di no. 5 nella direzione necessaria in il microfono a mano, copre il coperchio della batteria e preme il pulsante di accensione dello schermo; Dopo l'avvio, mostra il canale prima di spegnere, il livello della batteria e altre informazioni; a premere con tempo corto il pulsante di potenza, può cambiare il canale funzionato del telefono, mostra la cambia del numero del canale tra CH1-CH10, per un totale di 10 canali variabile; Quando la batteria di voltaggio è troppo basso, dall'angolo in alto a sinistra dello schermo mostra un'indicazione corrispondente della batteria, mentre la batteria è basso che il simbolo della batteria sfavillante, cambia la batteria in tempo, altrimenti sarà automaticamente spento; Quando acceso, preme il pulsante, spegne il microfono, e lo schermo spegne. 5 minuti senza l'uso, il microfono può essere spento automaticamente, per risparmiare energia.Prima di installare anello di contro slittamento, rimuovere il coperchio della batteria.

MIC VOL: Pulsante per regolare il volume del microfono
MIC MODE: Indicatore della modalità OUT: Porta dell'uscita di audio
IN: Porta dell'ingresso di audio PAIR: Tasto di accoppiamento Bluetooth
ECHO: regolare gli effetti di riverbero WORK MODE: Spia della modalità di lavoro
MUSIC VOL: per regolare il volume della musica di sottofondo
MIC FIRST: Funzione di priorità del microfono, quando la funzione è attiva, "MIC MODE" luce blu è luminosa per lungo tempo, quando si parla al microfono, la musica di sottofondo si abbassa automaticamente per evidenziare la voce umana, altrimenti la musica di sottofondo riprende il normale volume;

Passi d'uso

- 1. Connettere con il rifornimento di elettricità e l'audio**
 - (1.1) Collegare l'alimentazione (adattatore 5V CC, alimentazione mobile ecc.)
 - (1.2) Collegare audio (Collegare la porta d'uscita di OUT e la porta d'ingresso LINE IN o AUX IN di audio con la linea audio.)

- 2. Avviare il microfono**
 - (2.1) ⑤ Con una pressione leggera qui, continua a spingere in giù, apre il coperchio della batteria, e la batteria può essere caricata.
 - (2.2) Preme con corto tempo il pulsante di accensione del microfono, lo schermo ha dimostrato lo stato di accesso.

- 3. Collegare la musica di sottofondo (due modi)**

A. Modo Bluetooth: assicurarsi che non è inserita linea nella porta IN del ricevitore, quindi si può entrare nello stato Bluetooth, il dispositivo è denominato "A1".

B. Modo Line-in: collegare la porta "IN" del ricevitore al qualsiasi sorgente di ingresso di suono con il cavo nel pacco.

4. Uso di Karaoke APP
Supportare la Karaoke APP, si prega di scaricarla nel mercato di APP. Alcune APP non possono supportare la connessione Bluetooth, in tal caso usare la modalità LINE IN (LINEA IN).

Risoluzione dei problemi

- (1) Il microfono può essere acceso
Per favore, controlla se la batteria è invertito contrario o la batteria e' morta.
(2) Si sente il rumore dopo collegare al ricevitore:
Le apparecchiature di potenza che forniscono alla scatola della ricevente l'elettricità, deve soddisfare l'output stabile CCSV 1A. altrimenti non funzionerà correttamente, si prega di sostituire l'alimentazione elettrica.
- (3) Il microfono stride:
Il Microfono e il suono sono troppo vicini o entrambi hanno un volume troppo alto, si deve fare qualche regolazione.
- (4) Non si può collegare il Bluetooth:
Se la spia di modalità del ricevitore (spia di modalità di lavoro) risulta verde, allora è in modalità LINE IN, si deve staccare della linea d'ingresso LINE IN nella parte posteriore, quindi si può passare automaticamente al modalità Bluetooth;

Lista d'imballaggio

Microfono	1	Manuale Utente	1
Cavo audio D3.5mm	2	Ricevitore	1

Français

Paramètres techniques

Rapport signal / bruit: >90dB **Distorsion:** <=0.5%
Distance de travail: 15m

Mode d'alimentation: Microphone --- 3V (deux batteries No.5 1.5V)
Boîte de réception --- adaptateur 5V avec le port USB ou alimentation mobile

Présentation de produit

- ① Le bouton Marche, Arrêt et le bouton de conversion de fréquence
- ② Charge de la batterie(Lorsque la tension de la batterie est trop faible, il sera automatiquement éteint)
- ③ La puissance du signal sans fil du microphone
- ④ La fréquence en fonction(CH01-CH10)
- ⑤ Appuyez ce point et le poussez vers le bas, ouvrez le couvercle de la batterie, vous pouvez insérer la batterie.

D'abord, inserez selon la revendication 2 piles de AA, mettez le couvercle de la batterie, et appuyez sur le bouton Marche/Arrêt en dessous de l'écran;Après le démarrage, le canal choisi avant l'arrêt et le niveau de la batterie et d'autres informations s'afficheront sur l'écran; en état de démarrage, appuyez sur le bouton Marche/Arrêt pour modifier le canal du microphone, le nombre de canaux affichés sur l'écran se change de CH1 à CH10, au total il dispose de 10 canaux variables.Lorsque la tension de la batterie est trop faible, le signe de la batterie du coin gauche en haut de l'écran indiquera le statut de la batterie, lorsque la tension est si faible que la ligne cadre en rouge clignote, s'il vous plaît remplacer la batterie, sinon il sera éteint automatiquement.En état de mise sous tension, appuyez enfoncé le bouton pour éteindre le micro, l'écran s'éteint.Si le microphone n'est pas utilisé pendant 5 minutes, le microphone s'éteint automatiquement pour économiser de l'énergie. Avant d'installer la bague anti-glisse, s'il vous plaît retirer le couvercle de la batterie.

MIC VOL: bouton de volume de microphone
MIC MODE: microphone indiquant le mode de lampe OUT: sortie audio
IN: entrée audio PAIR: bouton de couplage Bluetooth
ECHO: bouton de réglage de réverbération
WORK MODE: Le mode de fonctionnement de la lampe d'indication
MUSIC VOL: Ce bouton est utilisé pour modifier le volume de la musique de fond

MIC FIRST: Lorsque la fonction de privilège est en marche, le témoin bleu de "MIC MODE" s'allume, lorsque vous parlez devant le microphone, le volume de la musique de fond s'abaisse pour accentuer la voix des hommes, sinon, le volume de la musique de fond se met au normal.

Étape d'utilisation

- 1. Connection d'alimentation et de parleur**
 - (1.1) Connecter l'alimentation(adaptateur 5V1A avec le port USB ou alimentation mobile)
 - (1.2) Connecter le parleur (Le port est connecté au parleur par le fil audio)

- 2. Démarrage de microphone**
 - (2.1) ⑤ Appuyez ce point et le poussez vers le bas, ouvrez le couvercle de la batterie, vous pouvez insérer la batterie.
 - (2.2) Appuyez sur le bouton le bouton Marche/Arrêt du microphone, l'écran s'affiche l'état de mise sous tension.

3. Connection de la musique de fond (deux modes)
A.Mode Bluetooth: il faut assurer qu'il n'y a aucun câble connecté dans le port de la boîte de réception 'IN', ensuite le fonctionnement est fait en état Bluetooth, la dénomination d'équipement est 'A1'
B. Mode Line-in: le fil d'entrée audio est utilisé pour connecter le port 'IN' de la boîte de réception

4. Logiciel de KTV chanson
Convenable à Kara OK APP, s'il vous plaît télécharger l'application sur les Stores APP, il y a rarement des APP qui ne supportent pas la connectivité de Bluetooth, utilisez le mode.

Dépannage simple

- (1) Le microphone ne s'allume pas:
S'il vous plaît vérifier si la batterie est installée à l'envers, ou que la batterie est morte.
- (2) Bruit après de connecter la boîte de réception:
Le problème de la perturbation de l'alimentation DC5V, s'il vous plaît changer une autre prise dont la puissance est supérieure à 500mA.
- (3) Sifflement de microphone:
Le microphone est trop près du parleur, le volume de microphone ou parleur est trop grand, il doit être réglé à la plage appropriée.
- (4) Connection Bluetooth non réalisée
Si le voyant de mode sur la boîte de réception est vert, cela signifie le mode line-in, le fil audio est retiré, afin d'obtenir le mode BT de fonctionnement.

Liste d'emballage

Microphone à main	1	Manuel	1
D3.5 mm, le câble Audio	2	Boîte de réception	1

Русский язык

Технические характеристики

Отношение сигнал/помеха: > 90 дБ **Искажение:** <=0.5%
Рабочее расстояние: 15М

Источник питания: Микрофон --- 3V (2 шт. 1,5В, батареи AA), Приемная коробка --- адаптер или пауэрбанк 5В с разъемом USB

Об изделии

- ① Кнопка питания, кнопка преобразования частоты
- ② Питание от батареи (когда напряжение батареи слишком низкое, устройство автоматически выключится)
- ③ Интенсивность беспроводного сигнала микрофона
- ④ Текущий рабочий канал (CH01-CH10)
- ⑤ Слегка нажмите здесь и сдвиньте вниз, чтобы открыть крышку батарейного отсека, так вы можете вставить батареи.

Положите две сухих батареи типа AA в нужном направлении в микрофон, закройте крышку батареи, коротко нажмите кнопку питания под дисплеем; При включении на экране дисплея отображается канал, который был перед выключением, уровень заряда батареи и другая информация; в загруженном состоянии при коротком нажатии на кнопку питания, может быть изменен рабочий канал микрофона, номер канала на дисплее изменится между CH1-CH10, в общей сложности 10 каналов переменной. Когда напряжение батареи слишком низкое, появится соответствующий символ заряда батареи в верхнем левом углу дисплея, когда заряд снижается до того, что внешняя рамка символа батареи мигает, нужно вовремя заменить батареи, иначе устройство автоматически отключится;Во включенном состоянии, долго нажимайте, чтобы выключить микрофон, дисплей погаснет.Если в течение пяти минут микрофон не используется, он автоматически отключается для экономии энергии.Перед установкой кольца против скольжения, сначала снимите крышку батарейного отсека.

MIC VOL: Кнопка для регулировки громкости микрофона
MIC MODE: микрофон режим индикатор OUT: Аудиовыход
IN: Аудиовход PAIR: Кнопка для спаривания БЛЮТУЗ
ECHO: Кнопка для регулировки эха
WORK MODE: Режим БЛЮТУЗ / режим line-in
MUSIC VOL: Если работает в режиме Bluetooth или line-in, эта кнопка используется для регулировки громкости фоновой музыки, чтобы циклически регулировать от малого до большого, при каждом включении можно автоматически вспоминать предыдущее состояние; MIC FIRST: Функция приоритета микрофона, когда эта функция активна, «MIC MODE» синий свет постоянно горит, при разговоре в микрофон, фоновая музыка автоматически снижается, чтобы выделить голос, в противном случае, громкость фоновой музыки восстанавливается до нормальной;

Этапы использования

- 1. Подключение к источнику питания и динамик**
 - (1.1) Подключение к источнику питания (Адаптер или пауэрбанк 5В1А с разъемом USB)
 - (1.2) Подключение к динамику (С помощью аудиокабеля соединить разъем с динамиком)

- 2. Запустите микрофон**
 - (2.1) ⑤ Слегка нажмите здесь и сдвиньте вниз, чтобы открыть крышку батарейного отсека, так вы можете вставить батареи.
 - (2.2) Коротко нажмите кнопку питания микрофона, на дисплее показывается включение.

3. Подключение фоновой музыки (два режима)
A.Режим БЛЮТУЗ: убедитесь, что к разъему «IN» в приемной коробке не подключен никакой кабель, затем он может работать в состоянии БЛЮТУЗ, название устройства - «A1».
B. Режим Line-in: подключите разъем «IN» на приемной коробке с помощью кабеля аудиовхода.

4. APP для Караоке
Пожалуйста, скачайте приложение для караоке в магазине APP. Некоторые приложения для караоке имеют плохую совместимость в режиме БЛЮТУЗ, если есть прерывания и помехи, используйте режим LINE IN.

Устранение несложных неисправностей

- (1) Микрофон не включается:
Пожалуйста, проверьте, не установлены ли батареи в обратном направлении, или батареи уже разряжены
- (2) Шум после соединения с приемной коробкой:
Для решения проблемы помех питания DC5V, замените питанием с током больше 500mA и повторите попытку.
- (3) Микрофон резко шумит:
Микрофон находится слишком близко к динамику, или громкость микрофона или динамика слишком высокая, отрегулируйте его до подходящего уровня.
- (4) Невозможно подключиться через БЛЮТУЗ
Если светодиодный индикатор режима на приемной коробке зеленого цвета, то это режим line-in, отсоединяете аудиокабель, чтобы он работал в режиме БЛЮТУЗ.

Упаковочный лист

Ручной микрофон	1	Руководство	1
Аудиокабель D3.5MM	2	Приемная коробка	1

中文繁體

技術參數

信噪比: > 90dB **失真度:** <=0.5%
工作距離: 15米

供電方式: 手咪使用兩節5號幹電池, 接收盒可用各類DC5V的手機電源適配器, 移動電源等。

產品介紹

- ① 電源按鈕、變頻按鈕
 - ② 電池電量 (電量過低時, 自動關機)
 - ③ 無線信號強度
 - ④ 當前工作頻道
 - ⑤ 輕壓此處, 往下推動, 打開電池蓋, 即可裝入電池。
- 手咪按要求方向裝入兩節5號幹電池, 蓋上電池蓋, 短按顯示屏下的電源按鈕; 開機後, 顯示屏顯示開機前的頻道, 電池電量等信息; 開機狀態下短按電源按鈕, 可以改變話筒的工作頻道, 顯示屏上頻道數在CH1-CH10之間改變, 共10個可變頻道; 當電池電量過低時, 顯示屏左上角電池符號會有相應指示, 當電量低到電池符號外框線閃爍時, 請及時更換電池, 否則會自動關機; 開機狀態下長按, 關閉話筒, 顯示屏熄滅; 5分鐘不使用, 話筒自動關機, 以便節省電量。備註: 裝防滑圈前, 請先取下電池蓋。

MIC VOL: 麥克風音量旋鈕 MIC MODE: 麥克風模式指示燈
OUT: 音頻輸出口 IN: 音頻輸入口 PAIR: 藍牙配對按鈕
ECHO: 混響調節旋鈕 WORK MODE: 工作模式指示燈 (藍牙/Line-in)
MUSIC VOL: 背景音樂音量調節
MIC FIRST: 話筒優先功能, 此功能有效時, "MIC MODE" 藍燈長亮, 當對著話筒說話時, 背景音樂自動變低, 突出人聲, 否則背景音樂恢復正常音量。

使用步驟

- 1. 連接電源和音響**
 - (1.1) 連接電源(DC 5V 電源適配器、移動電源等)
 - (1.2) 連接音響(用配送的音頻線, 連接OUT輸出口與音響的Line-in或AUX IN輸入口)
- 2. 啟動麥克風**
 - (2.1) ⑤ 輕壓此處, 往下推動, 打開電池蓋, 即可裝入電池。
 - (2.2) 短按麥克風電源按鈕, 顯示屏有顯示為開機
- 3. 連接背景音樂(兩種模式)**

A.藍牙模式: 確保 "IN" 的接收盒端口沒有連接任何電纜, 然後可以在藍牙狀態下工作, 設備的名稱是 "A1"

B. Line-in模式: 用音頻輸入線連接接收盒的 "IN" 端口
- 4. K歌軟件**
支持卡拉OK APP應用,請自行在應用市場下載使用,極少數APP暫不支持藍牙連接, 請用LINE IN方式。

簡易故障處理

- (1) 話筒無法開機:
請檢查電池是否裝反, 或者電池已經沒電。
- (2) 與接收盒連接後的噪音:
DC5V電源幹擾問題, 請更換電流大於500mA的電源重試。
- (3) 話筒嘈叫:
麥克風太靠近音響, 麥克風或音響音量過大, 請調整到適當範圍。
- (4) 無法通過藍牙連接
如果接收盒上的模式指示燈是綠色的, 它在line-in模式, 拔掉音頻線, 使其在藍牙模式工作。

包裝清單

手持麥克風	1	說明書	1
D3.5mm 音頻線	2	接收盒	1



Alpha Works Inc.
83-85 White Street, 3rd Floor, New York, NY 10013 U.S.A